

ХЖЧ. 132.481СБ

ХЖЧ. 132.481СБ

Б

А-А

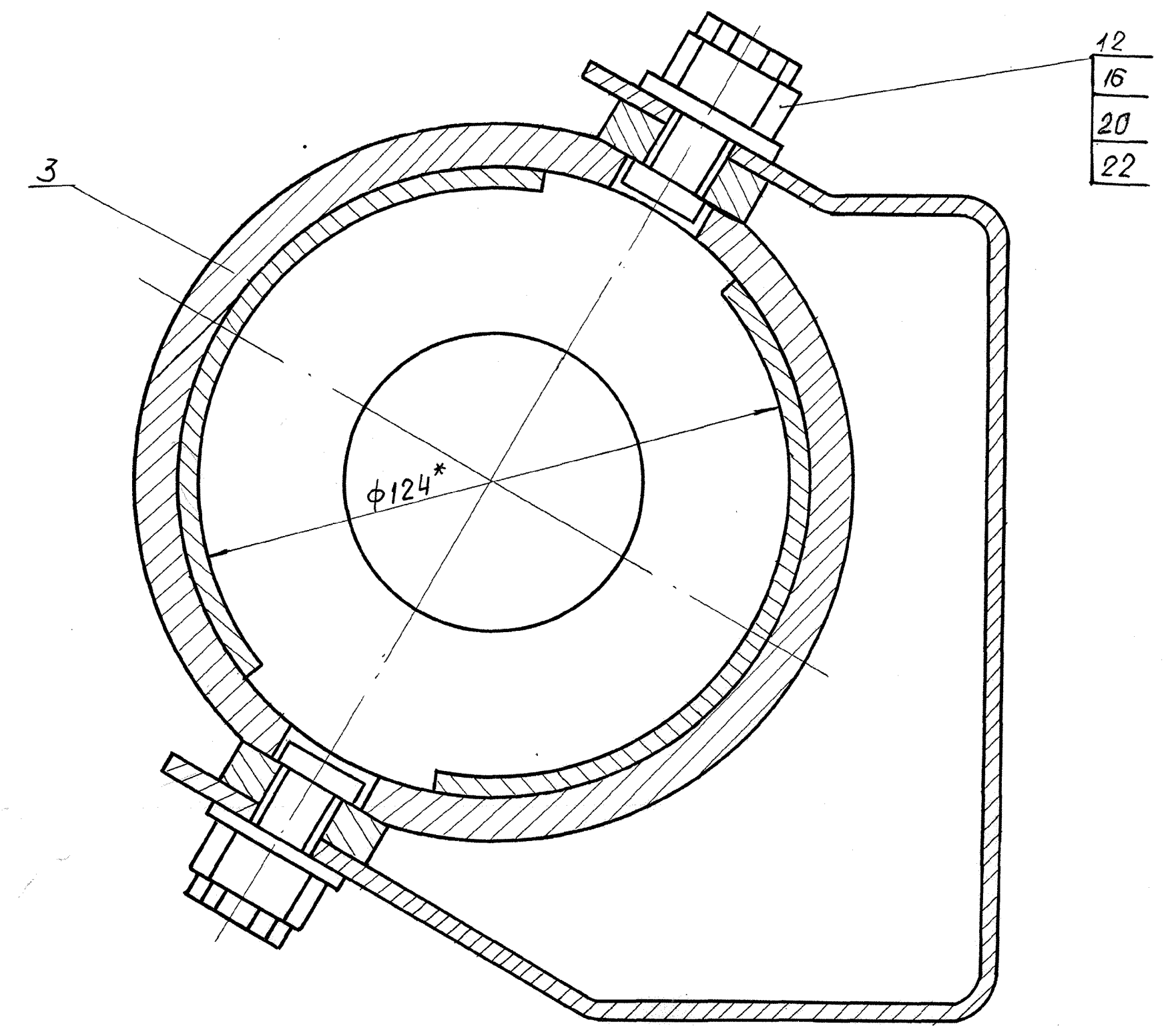
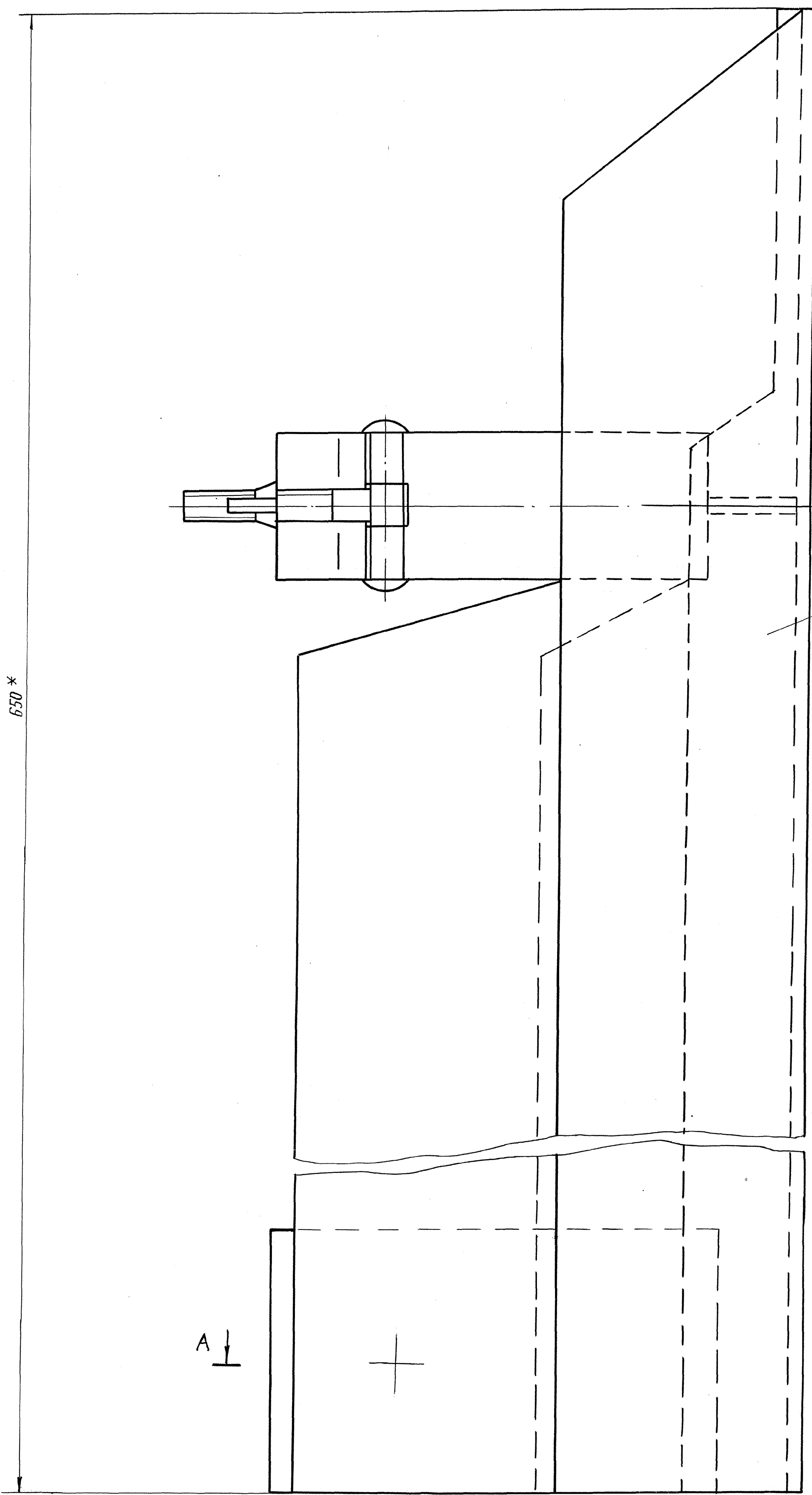

ХЖЧ. 132.481-01СБ Зеркальное отражение  
Остальное см. ХЖЧ. 132.481СБ.

А-А (1:2)

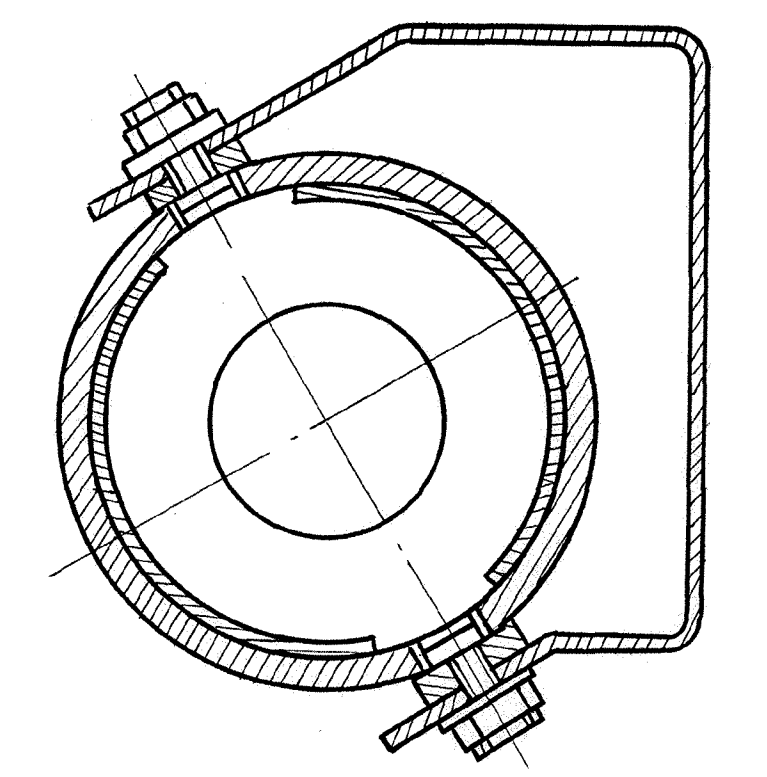

Б (1:2)

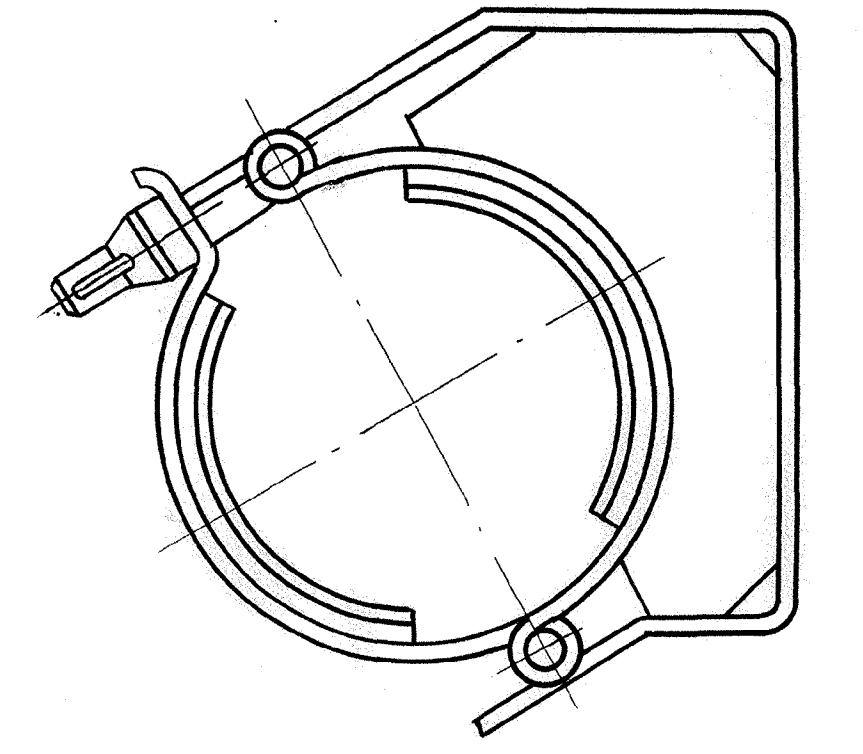

Б

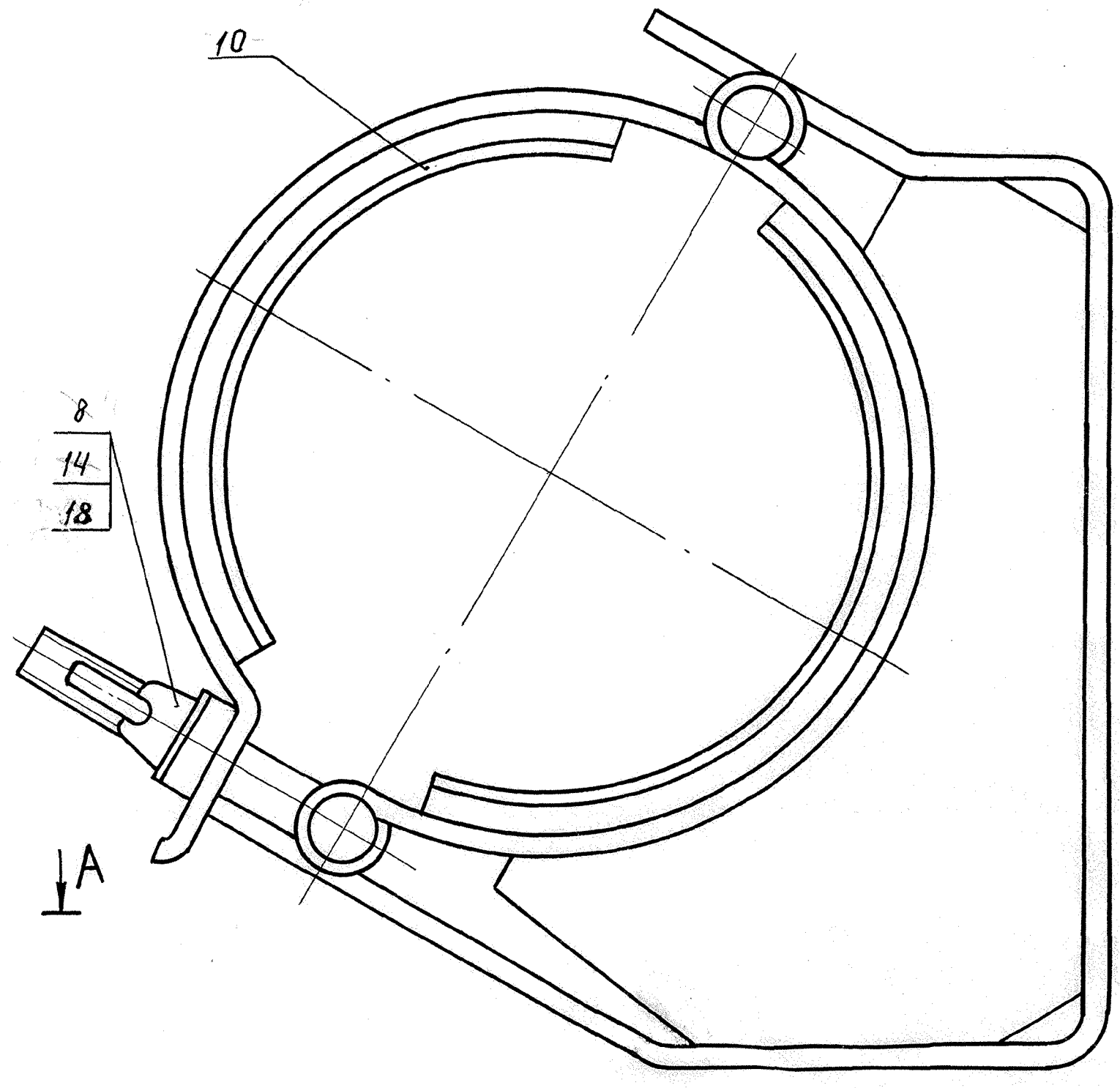

\* Размеры для справок.

1. При сборке обеспечить свободное вращение детали поз.3.
2. Трущиеся поверхности смазать смазкой ЦИАТИМ-201 ГОСТ 6267-74.
3. Прокладки поз.10 ставить на клею ДУ-2 от 4ГО.020.204.  
88-НП-7938-105.540-85.
4. В деталях поз.12 сверлить отверстия  $\phi 4$ Н13 под шпильки поз.22 по месту.
5. Остальные технические требования по ОСТ 4ГО.070.015.

№ 231153  
 М.П. Исполн. [подпись] / И.В. [подпись] / Подп. и дата  
 23.12.2013 г.

М.П. [подпись] (Носков)  
 Старав. н.° [подпись] / И.В. [подпись] / Подп. и дата  
 14.12.2013 г.

Листов [подпись] / И.В. [подпись] / Подп. и дата  
 14.12.2013 г.

2	И.В. [подпись]	14.12.2013
1	И.В. [подпись]	14.12.2013
Изм.	И.В. [подпись]	14.12.2013
Разр.	И.В. [подпись]	14.12.2013
Пров.	И.В. [подпись]	14.12.2013
Т. контр.	И.В. [подпись]	14.12.2013
Нач. сек.	И.В. [подпись]	14.12.2013
Н.контр.	И.В. [подпись]	14.12.2013
Утв.	И.В. [подпись]	14.12.2013

ХЖЧ. 132.481СБ		
Лист	Масса	Масштаб
10,2	1:1	
Кронштейн		
Сборочный чертёж		
Лист	Листов	1

Копировал: Чернышова формат: А1